

INVOTONE

MLA4

Руководство пользователя



ООО «ИНВАСК»

Адрес: 143406, Московская область, Красногорск, ул. Ленина, дом 3 Б

Тел. (495) 565-0161 (многоканальный)

Факс (495) 565-0161, доб. 105

<http://www.invask.ru> e-mail: invask@invask.ru

Сервис-центр «ИНВАСК»

Адрес: 143400, Московская область, Красногорск, Коммунальный квартал, дом. 20

Тел. (495) 563-8420, (495) 564-5228 e-mail: service@invask.ru

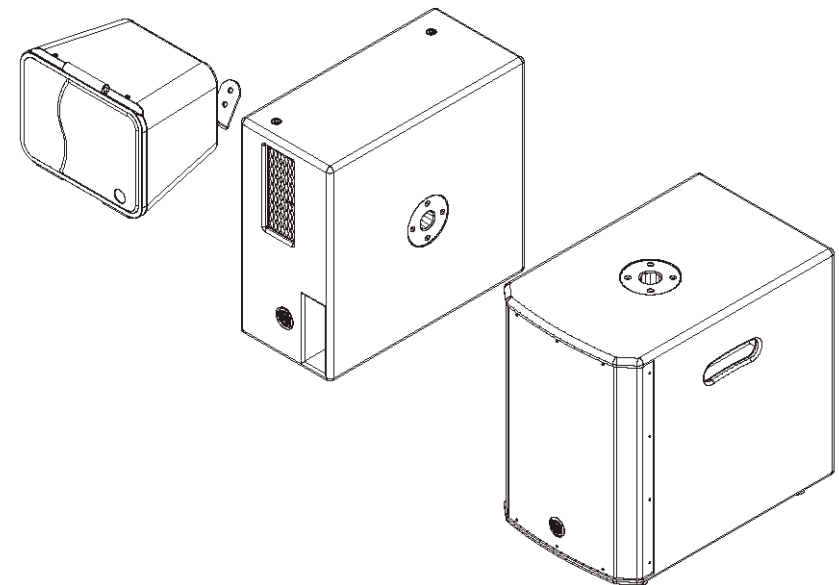

Пример подключения

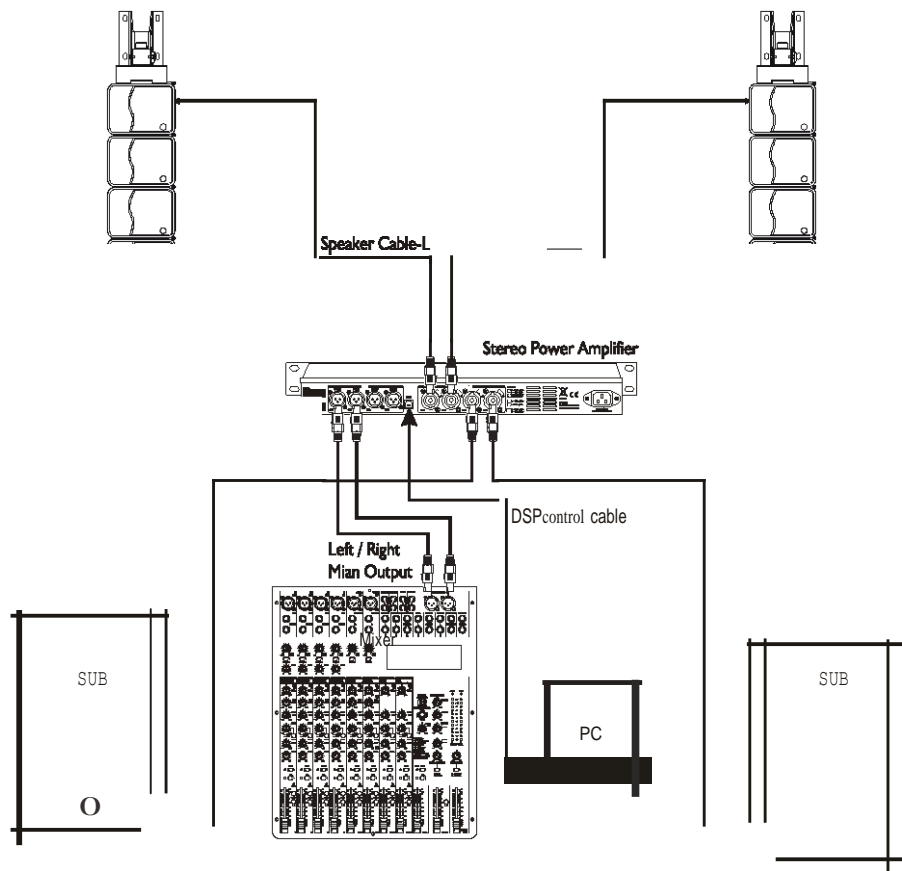

Чтобы снизить риск возгорания или поражения электрическим током, не подвергайте данное устройство воздействию дождя или влаги. Не используйте этот прибор рядом с водой. Устанавливайте в соответствии с инструкциями производителя. Не устанавливайте рядом с источниками тепла, такими как радиаторы, обогреватели, печи или другие приборы.

Важная информация

- Прочтите эту инструкцию.
- Следуйте инструкции.
- Используйте только приспособления / аксессуары, указанные производителем.

• Шнур питания и вилка

Не пренебрегайте защитной функцией вилки с поляризованным или заземляющим контактом.

Поляризованная вилка имеет два контакта, один из которых шире другого. Вилка с заземлением имеет два контакта и третий контакт заземления. Широкий клинок или третий зубец предназначены для вашей безопасности. Если прилагаемая вилка не подходит к вашей розетке, обратитесь к электрику для замены устаревшей розетки.

Предохраняйте шнур питания от заземления, особенно в местах, где они выходят из устройства.

Мы разработали этот продукт для многолетней и надежной работы.

Пожалуйста, внимательно прочитайте это руководство, чтобы вы могли быстро и эффективно использовать свой продукт.

БЫСТРЫЙ СТАРТ

При установке акустической системы на любую подставку всегда следите за тем, чтобы подставка находилась на плоской ровной поверхности с полностью выдвинутыми ножками. Убедитесь, что максимальный вес нагрузки на подставки превышает вес акустической системы. Никогда не используйте подставку с максимальным весом груза ниже, чем у акустической системы.

Когда динамик установлен на подставке, всегда проверяйте целостность и центр тяжести системы.

Если громкоговоритель можно легко наклонить или стойка покачивается, рекомендуется опустить высоту стойки. Расположите стойку и проложите кабели так, чтобы исполнители и зрители не могли опрокинуть или споткнуться о систему.

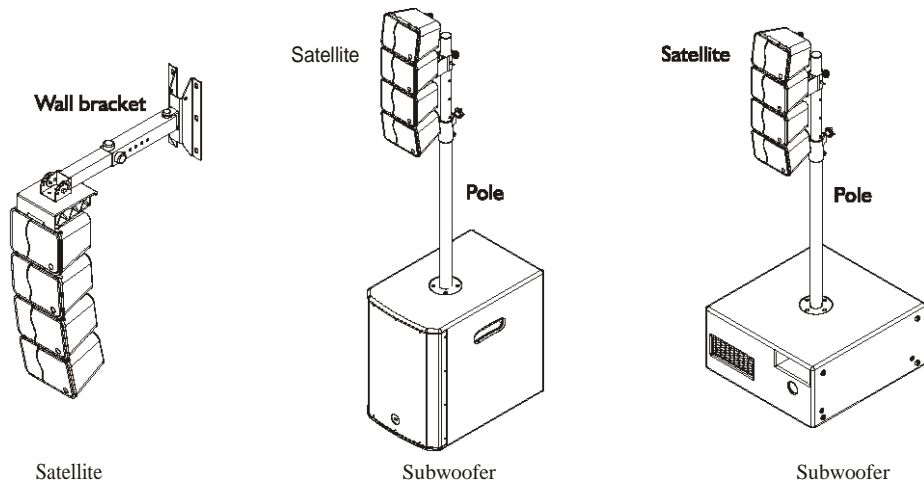

EDIT-+XOVER	FILTER TYPE	FILTER SHAPE	FILTER FREQ	PHASE
OPTION 1&2(Sub)	LPF	BW24	{315Hz--Q-125} (233.3Hz--Q-28S)	φ0
	HPF	BW24	46.3Hz	
OPTION 38i4(Sate)	LPF	BYPASS	20.16kHz	φ0
	HPF	BW18	203.1Hz (150.4Hz_No Conned Sub)	
OPTION 5&6(Sate)	LPF	BYPASS	20.16kHz	tPO
	HPF	BW18	203.1Hz (150.4Hz_No Conned Sub)	

EDIT-+OUT EQ	FILTER SELECT	FILTER TYPE	FILTER FREQ	FILTER Q	FILTER GAIN
OPTION 1&2(Sub)	EQ1	PEAK	58.3Hz	0.84	7.0dB
	EQ2	PEAK	76.9Hz	1.3	12.0dB
	EQ3	PEAK	164.9Hz	1.0	1.0dB
	EQ4	PEAK	207.8Hz	1.26	2.5dB
	EQ5	PEAK	6.21kHz	.3	0dB
OPTION 38i4(Sate)	EQ1	PEAK	523.6Hz	1.7	3.0dB
	EQ2	PEAK	6.21kHz	0.75	1.0dB
	EQ3	PEAK	9.19kHz	0.84	7.5dB
	EQ4	PEAK	15.28kHz	1.19	6.0dB
	EQ5	PEAK	20.16kHz	0.79	8.0dB
OPTION 5&6(Sate)	EQ1	PEAK	523.6Hz	1.7	3.0dB
	EQ2	PEAK	6.21kHz	0.75	1.0dB
	EQ3	PEAK	9.19kHz	0.84	7.5dB
	EQ4	PEAK	15.28kHz	1.19	6.0dB
	EQ5	PEAK	20.16kHz	0.79	8.0dB

EDIT-+OUTPUT GAIN	
OPTION 1&2(Sub)	[-3dB_Q-125] [-1dB_Q-2BS)
OPTION 38i4(Sate)	0dB(Default)
OPTION 5&6(Sate)	0dB(Default)

EDIT-+INPUT EQ	FILTER SELECT	FILTER TYPE	FILTER FREQ	FILTER Q	FILTER GAIN
INPUT A(user option)	EQ1	PEAK	/	3	0dB
INPUT B(user option)	EQ1	PEAK	/	3	0dB

EDIT-+COMPJUM	THRESHOLD	ATTACK TIME	RELEASE TIME	RATIO
OPTION 1&2	-5dB	18ms	220ms	1:4
OPTION 3&4	-8dB	18ms	180ms	1:8
OPTION 5&6	-8dB	18ms	180ms	1:8

Подключение

Выполните первоначальные подключения, когда все оборудование выключено, и убедитесь, что все основные регуляторы громкости полностью выключены.

- 1) Подключите одну сторону кабеля громкоговорителя к выходному разъему CH A / CH B к клеммной колодке вашего усилителя, а другую сторону к входному разъему вашего сабвуфера, выполните то же соединение для второго усилителя мощности и 2-полосной Диапазон пассивных динамиков со вторым кабелем динамика.
- 2) Выполните другие подключения, как показано на рисунке.
- 3) ~~Сначала выключите усилитель мощности~~
- 4) Поверните регуляторы громкости вашего усилителя примерно до 70%.
- 5) Используйте функцию PFL, чтобы получить правильный уровень входного сигнала для микшера и отрегулируйте ручку Main Mix Level.
- 6) После использования сначала выключите усилитель мощности, а затем микшер.

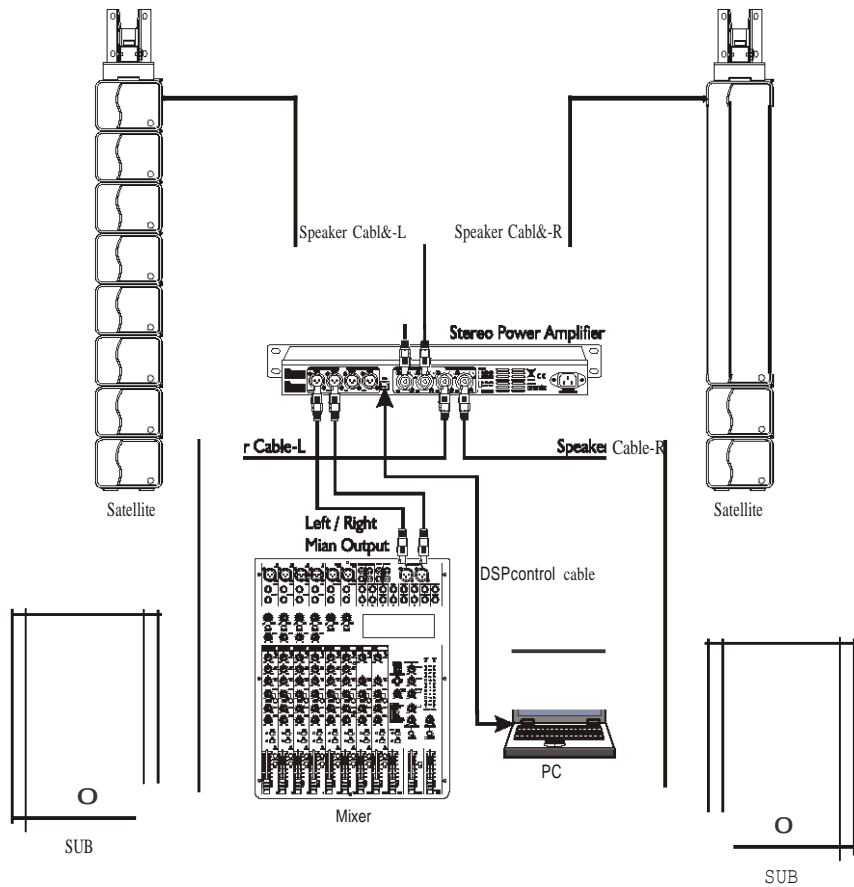

Опции и аксессуары

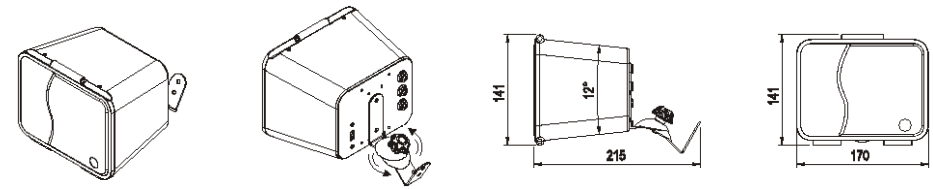

• Опциональный настенный кронштейн

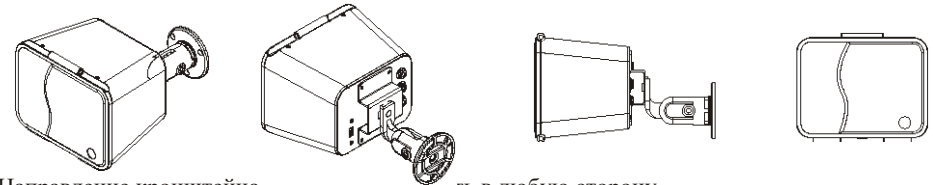

Направление кронштейна можно регулировать в любую сторону

Разнообразные варианты монтажа

По сравнению со многими другими конструкциями колонок, серия MLA удивительно проста в установке. Элементы можно легко повесить на цепи используя дополнительные кронштейны.

Есть также варианты для подвешивания с предварительно установленной рамой отдельно или с сабвуфером. Есть и другие варианты, включая потолочные и настенные кронштейны, а также адаптер для использования со специальной подставкой.

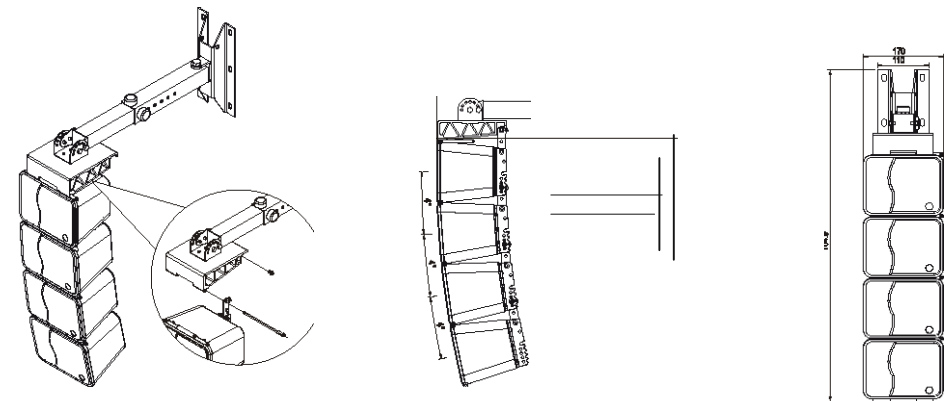

Кронштейн поддерживает крепление на стене и потолке с более чем 8 модулями. Направление и угол можно регулировать с любой стороны.

МОНТАЖ

Совместите два элемента. Вставьте защелку и плотно закрутите винт.

Отрегулируйте углы между элементами (можно отрегулировать четыре угла: 0° - 4° - 8° - 12°), вставьте задний соединительный штифт в соответствующий паз и вставьте защелку в отверстие.

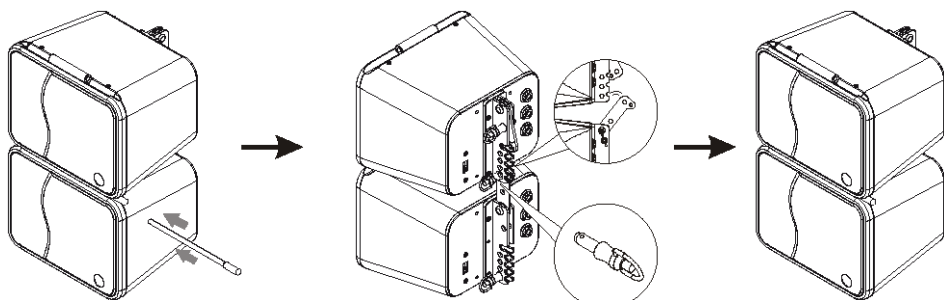

Подключение

Выполните первоначальные подключения, когда все оборудование выключено, и убедитесь, что все элементы управления полностью выключены.

Для пассивного широкополосного динамика

- 1) Подключите одну сторону кабеля громкоговорителя к выходному разъему CHA I CH B к клеммной колодке вашего стереофонического усилителя мощности, а другую сторону - к входному разъему на корпусе акустической системы.
- 2) Выполните другие подключения, как показано на рисунке.
- 3) ~~Сначала выключите усилитель мощности~~
- 4) ~~Увеличьте уровень громкости вашего усилителя примерно до 70%~~
- 5) Используйте функцию PFL, чтобы получить правильный уровень выходного сигнала для микшера
- 6) После использования сначала отключите усилитель мощности, а затем микшер.

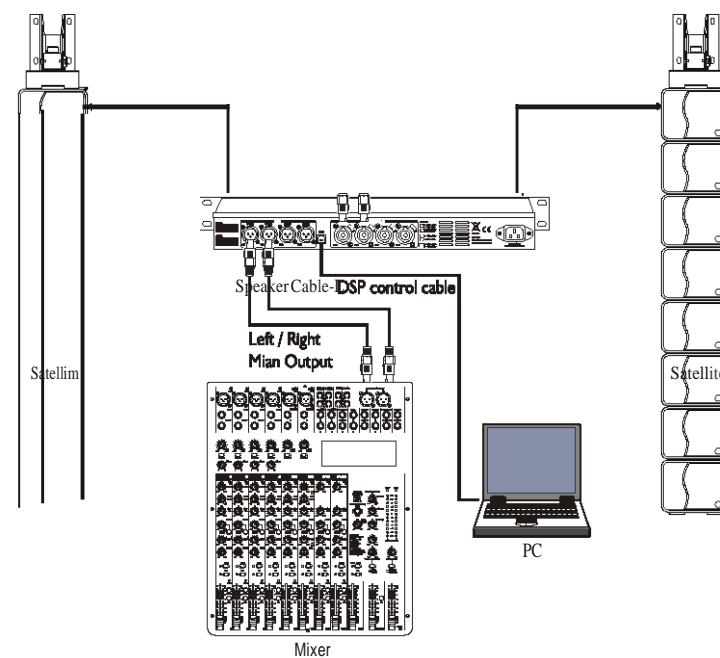

ТЕХНИЧЕСКАЯ СПЕЦИФИКАЦИЯ

Модель	MLA-12S
Тип системы	12" пассивный сабвуфер
Мощность	300Вт прод., 600 Вт программная.
SPL	122dB прод. / 125dB пик
Частотный диапазон	45Гц-2.8кГц (-10dB)
Сопротивление	4 Ом
Компоненты	12" НЧ вуфер, с 2.55" звуковой катушкой
Разъемы	4 PIN Terminal Block and 2•NL-4 Speakon Parallel Socket
Тип кабинета	Кабинет из фанеры с покрытием устойчивым к износу
Крепежи	Один металлический стакан для стойки
Размеры (ШxВxГ)	(Ш) 350мм x (В) 500мм x (Г) 54мм (Ш) 13.78' x (В) 19.69" x (Г) 2.133"
Вес нетто	20,1 кг

Конфигурация системы

Регулируемая дисперсия

Система сконфигурирована вертикально, четыре модуля акустических систем с общим драйвером, четырьмя вуферами и 12 твитерами, расположенными вдоль поверхности. Такая конфигурация позволяет управлять направленностью и осуществлять НЧ контроль дисперсии, сравнимую с использованием большого линейного массива. При необходимости можно выбрать три угла направленности: 0, 4, 8 и 12 градусов. Например, конкретный угол направленности или каждый модуль может иметь свою направленность, углы можно устанавливать независимо для конкретного помещения. Когда два или несколько модулей подключены для настройки дуги, они эффективно функционируют, как большой и единственный динамик. В результате этого, акустические системы демонстрируют оптимальную разборчивость даже в средах с длительным временем реверберации.

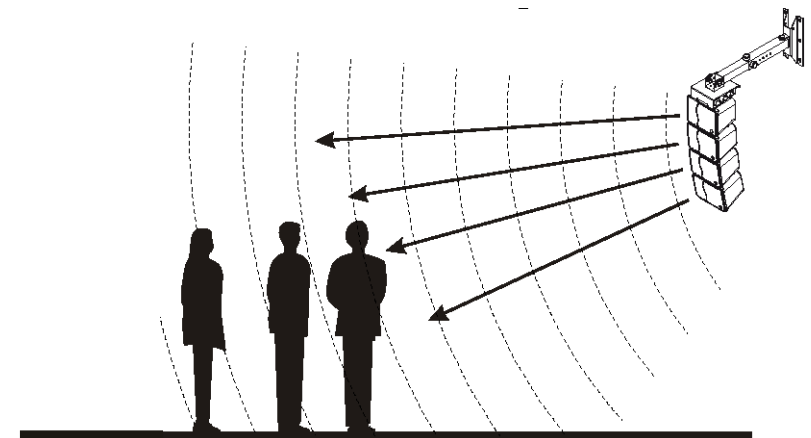
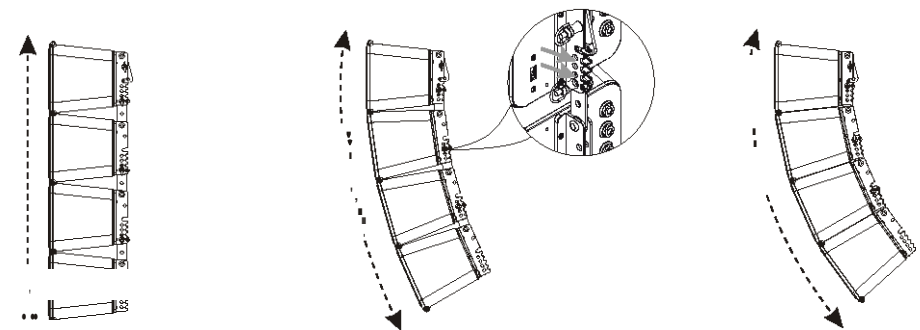

Задняя панель

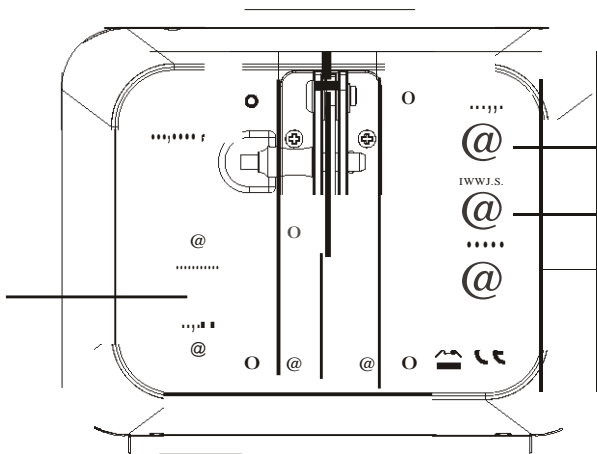

INPUT: разъем для подключения сигнала с усилителя

PARALLEL: параллельный выход

SERIES: выход для следующего сателлита

Slide Switch: переключатель выбора режима работы сателлита

а. установите ползунковый переключатель в «параллельное» положение, чтобы устройство было параллельно.

б. Установите переключатель в положение «серия», чтобы элементы работали последовательно, но ползунковый переключатель последнего элемента должен быть установлен в положение «параллельно».

Задняя панель

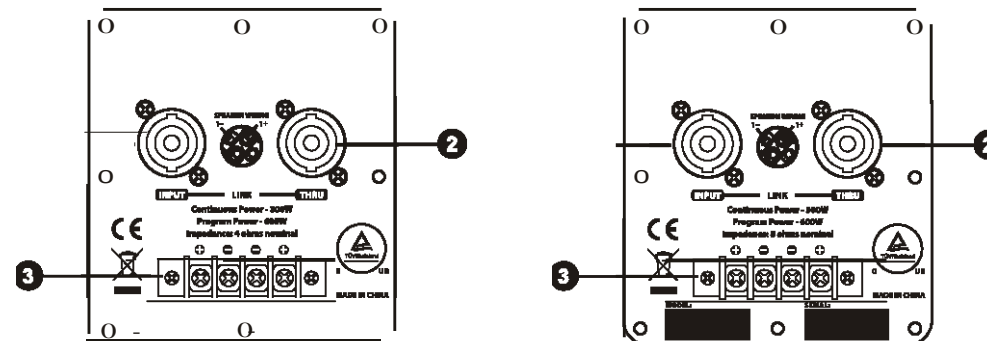

1 INPUT: (SPK + 1/-1 connected; +2/-2 not connected).

2 OUTPUT: (SPK + 1/-1 connected; +2/-2 not connected).

3 Speakon Parallel Socket

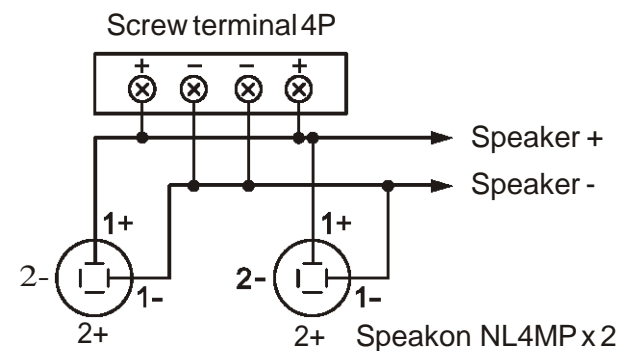

Конфигурация

Конфигурация MLA-4 / MLA-12S

Перед тем, как вы начнете подключать кабели, вам нужно потратить минуту, чтобы решить, как вы хотите подключить свой сабвуфер. Большинство настроек системы подпадают под одну из двух категорий работы сабвуферов Mono или Stereo.

Mono

В большинстве случаев предпочтительна общая (моно) настройка низких частот. Низкие частоты, создаваемые сабвуфером, имеют тенденцию быть ненаправленными. Поскольку низкочастотные волны занимают так много места, трудно определить, идет ли суб-баслевой или правой стороны (если вы не находитесь в очень большой комнате). Из-за этого феномена почти все сабвуферы работают в моно.

Stereo

В более просторных комнатах, а также в крупных инсталляциях тематических парков (для низкочастотных специальных звуковых эффектов) в стерео могут использоваться два или более сабвуфера. Вы можете последовательно подключить пару сабвуферов к каждой стороне вашей системы с использованием параллельных входов.

Расположение сабвуфера

Расположение сабвуфера может повлиять на общую производительность вашей системы, поскольку акустика помещения может создавать стоячие волны, акустическое явление, при котором определенные низкие частоты звучат громче. Вот несколько моментов, которые следует учитывать при настройке системы, что может помочь вам добиться оптимальной производительности в вашем помещении. Идеальное расположение сабвуфера как можно ближе к передней части сателлитов.



Конфигурация

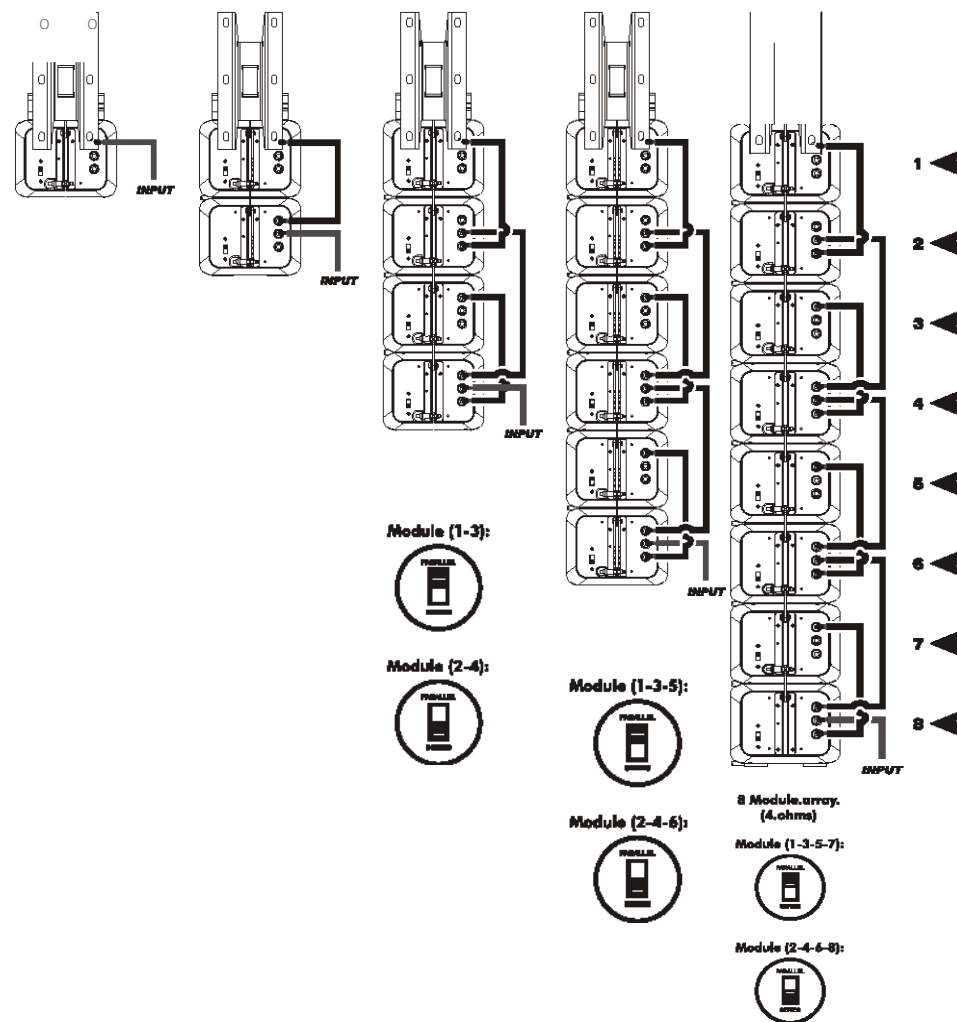

Подключение

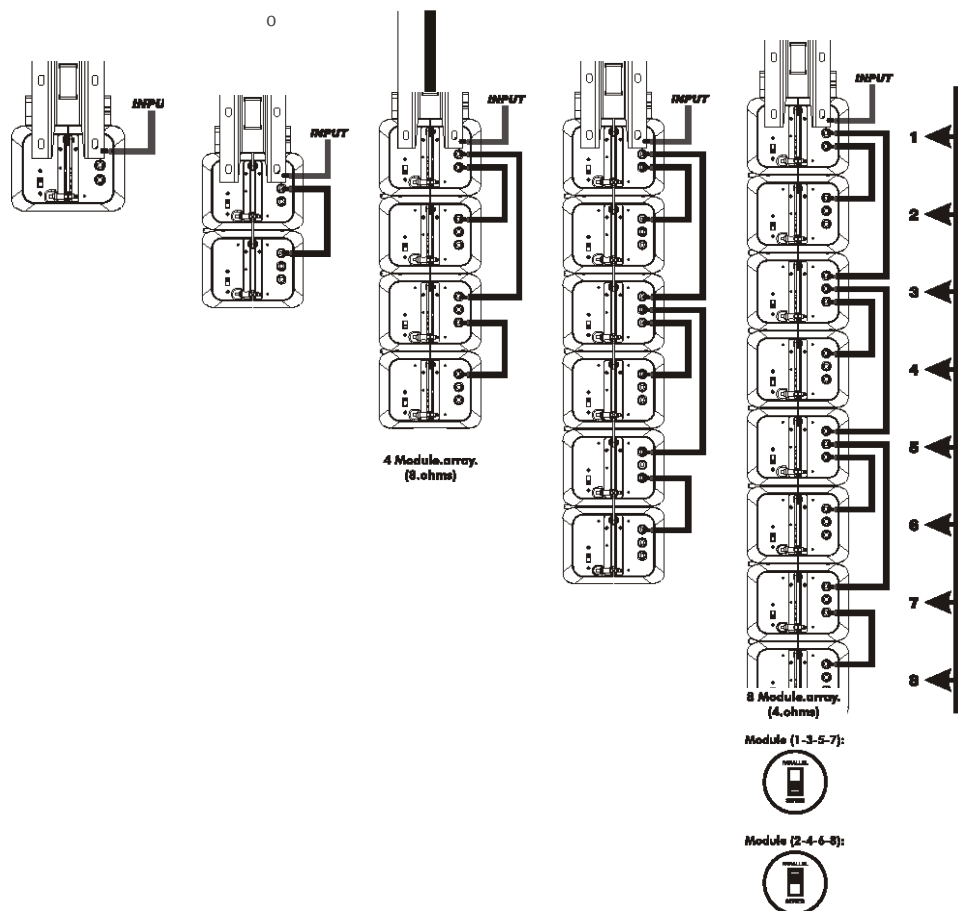

Техническая характеристика

Модель	MLA 4	
Система	4" двухполосная пассивная акустическая система	
Мощность	30W RMS/90W PEAK	
SPL	88dB прод./91dB пик	
Частотный диапазон	100Гц-20кГц (-10dB)	
Частота кроссовера	3.0 кГц, кроссовер пассивный	
Динами	4" неодимовые динамики 1" 8 Ом	
	3*0.5" твитера/ 16Ом	
Дисперсия(-6dB)	110° по горизонтали ,20 по вертикали (один модуль)	
Кабинет	Алюминий	
Разъемы	Параллельные и последовательные переключаемые	
Крепления	Стальные , 3 точки подвеса М6	
	Sockets (3 intop)	
Размеры (ВХШХГ):	(Ш)141 мм *(В)170мм*(Г)162мм	
Вес нетто	1.46 кг	
Array Power Rating(AES)		
Одноканальная конфигурация		
1 модуль	1канал 8 Ом	30 Вт
2 модуля	1канал 4 Ом	60 Вт
4 модуля	1канал (1+2)/(3+4)	120 Вт
6 модулей	1канал 5.33Ома (1+2)/(3+4)/(5+6)	180 Вт
8 модулей	1 канал 4 Ома (1+2)/(3+4)/(5+6)/(7+8)	240 Вт