

# Руководство по эксплуатации CleverMic SP34



Пожалуйста, внимательно прочитайте данное руководство  
и сохраните его в надежном месте перед использованием изделия

# Информация об устройстве

---

CleverMic SP34 - это микрофонный массив для конференций с 360-градусным шумоподавлением, разработанный специально для корпоративных конференц-залов. Это интеллектуальный микрофонный массив для конференций, сочетающий в себе функции сбора звука, усиления звука, подавление эха. Спикерфон использует 12-элементный всенаправленный микрофонный массив и обеспечивает всенаправленный захват речи с радиусом 5 метров, интеллектуальное шумоподавление, эхоподавление с помощью современных аудиоалгоритмов. Устройство решает такие проблемы конференц-связи, как нечеткие удаленные звонки и шумная обстановка. Встроенные динамики позволяют пользователям четко слышать и поддерживать эффективную связь. Благодаря поддержке технологии каскадного подключения 5 устройств, этот продукт обеспечивает более широкий радиус захвата звука и может быть использован в больших конференц-залах .

Сценарии использования: Конференц-залы различных размеров.

# Информация об устройстве

---

## Комплектация

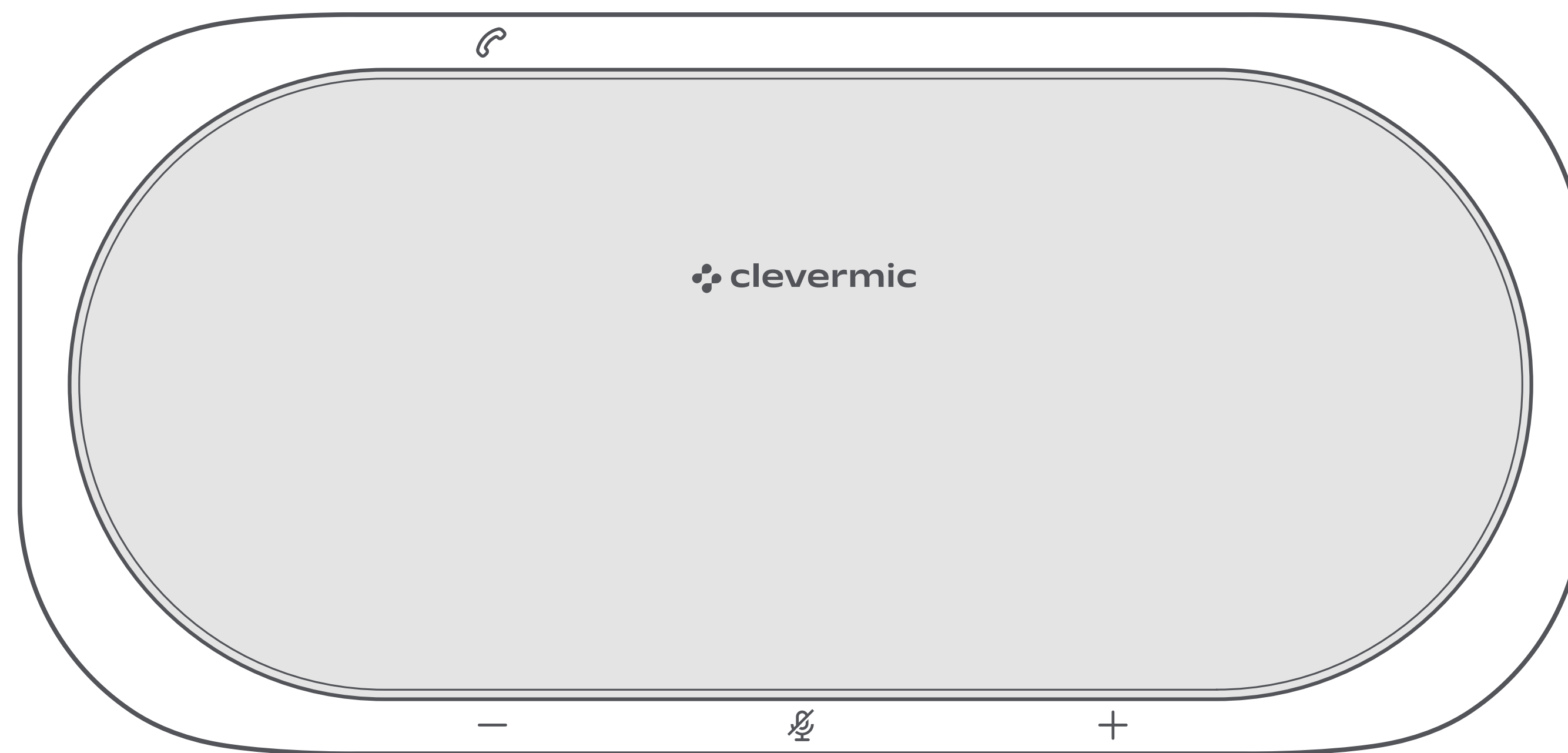

CleverMic SP34

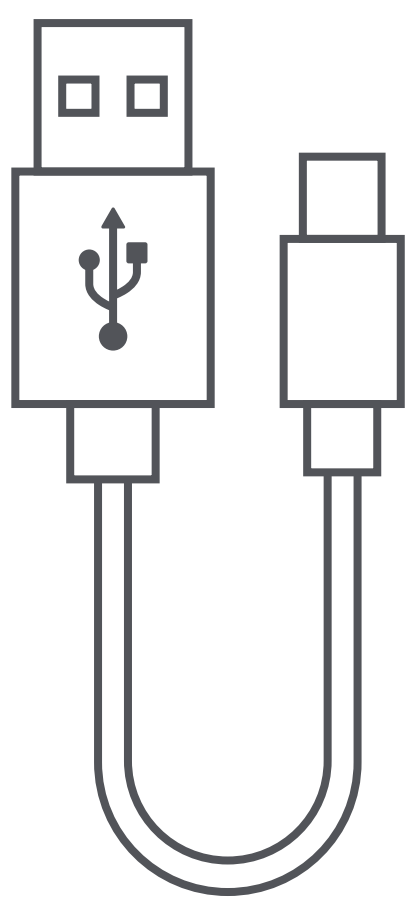

Кабель USB

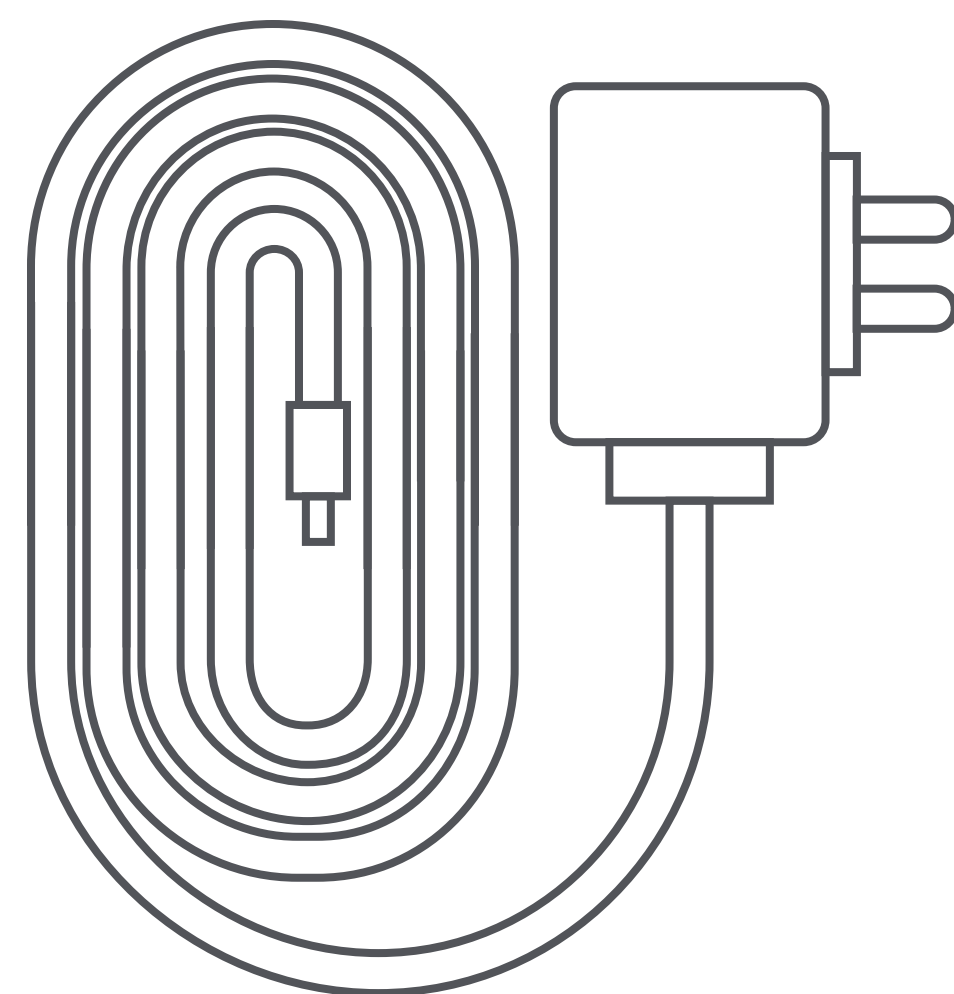

Адаптер питания

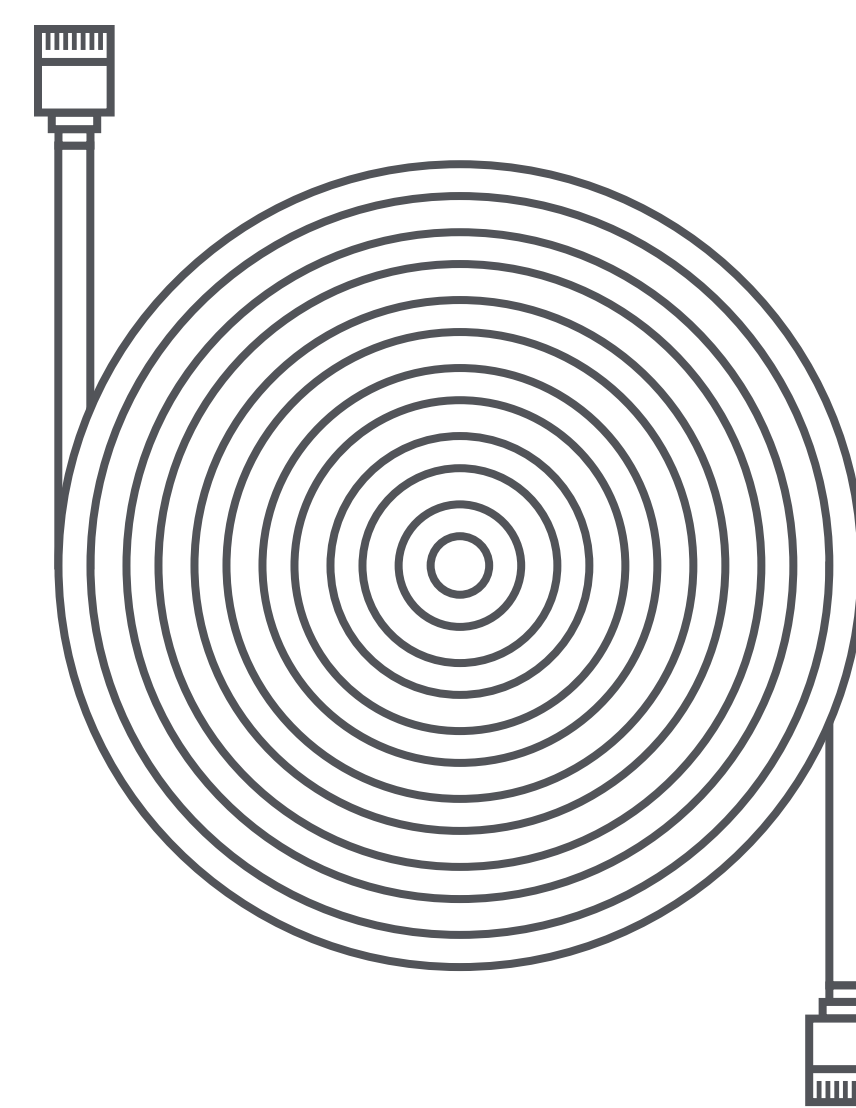

Кабель Ethernet

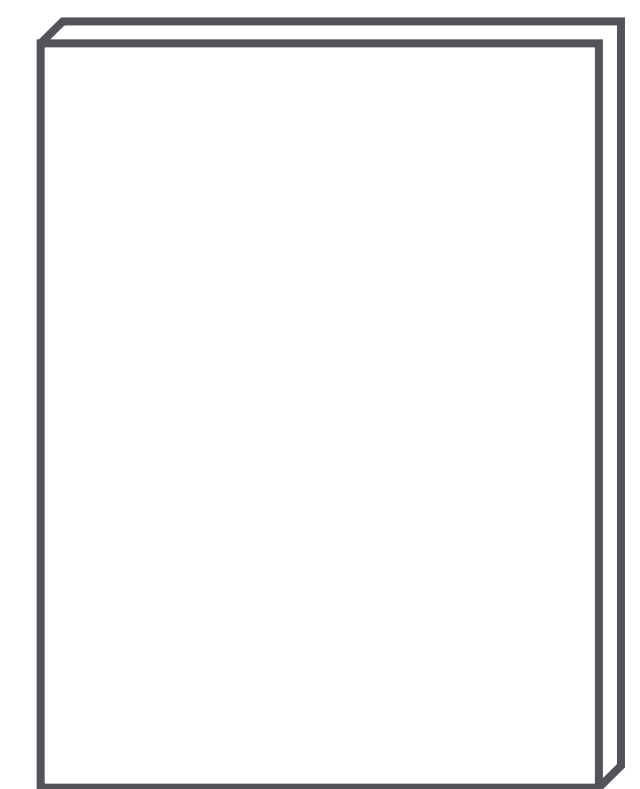

Инструкция

# Информация об устройстве

---

## Инструкция по использованию кнопок и индикатора



# Информация об устройстве

---

## Инструкция по использованию кнопок и индикатора



# Информация об устройстве

---



## Инструкция по использованию цветового индикатора

<b>Статус</b>	<b>Статус индикатора</b>
Включение	Становится зеленым
Режим ожидания	Мигает зеленым
Включен звук	Постоянно зеленый
Выключен звук	Постоянно красный
Режим сна	Индикатор не горит
Обновление прошивки	Мигает голубым

# Информация об устройстве

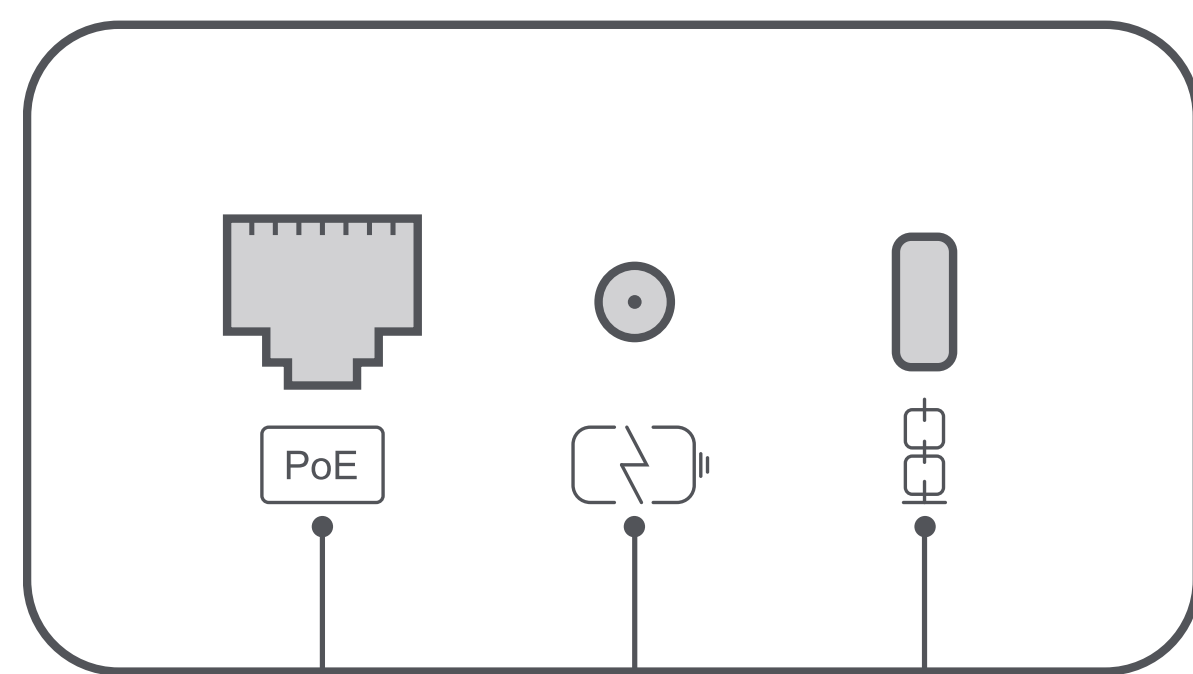
## Инструкция по использованию интерфейса

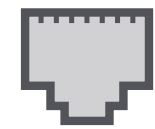

-  **Разъем Ethernet**  
Поддерживает POE и каскадное подключение
-  **DC power port**  
Поддерживает 12V/2A
-  **Lockhole**  
Защитный разъем

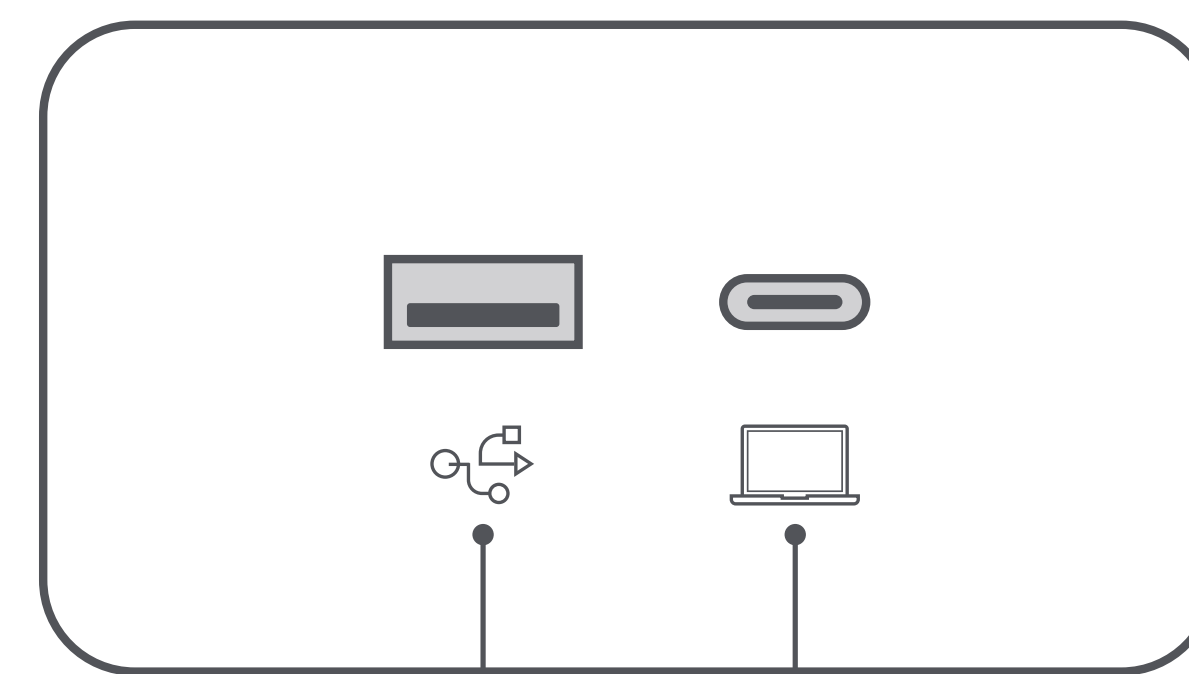

-  **USB Type-A**  
Для отладки
-  **USB Type-C**  
Для подключения к ПК

# Информация об устройстве

---

## 1. Подключение устройства

### \* USB-подключение

Включите устройство в сеть и подключите его к компьютеру с помощью прилагаемого USB-кабеля. Звуковой сигнал означает что соединение прошло успешно.

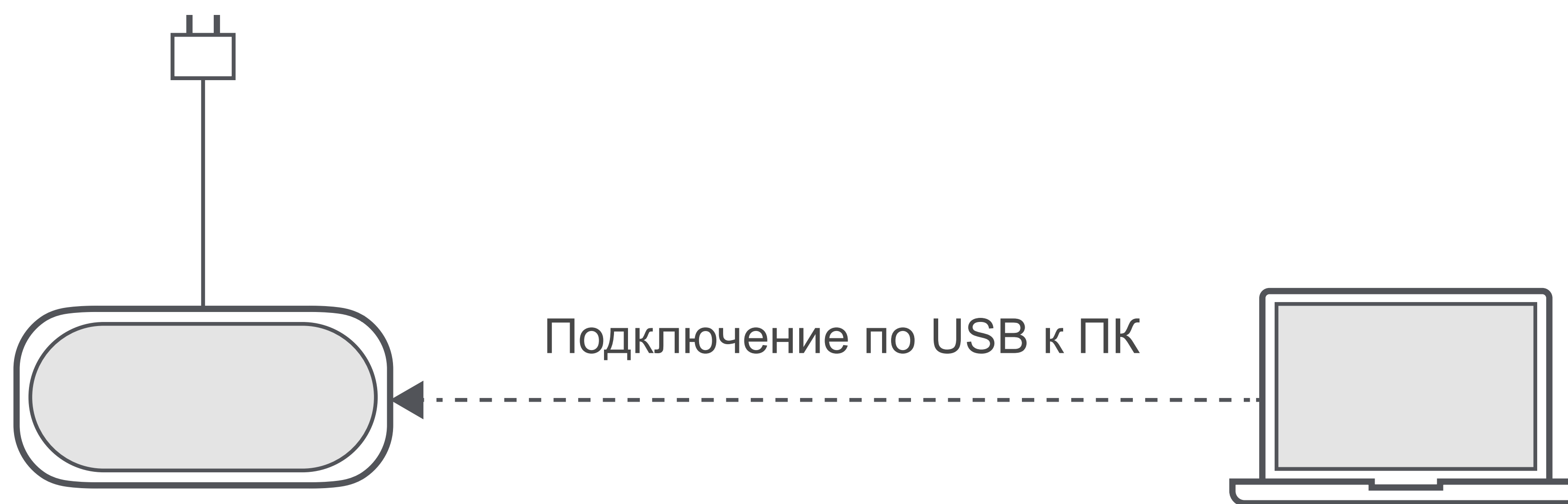

Примечание: Это устройство не поддерживает прямое подключение к телефону с помощью кабеля для передачи данных OTG.

# Информация об устройстве

---

## 2. Каскадное подключение устройств

\* Каскадное подключение (через кабель Ethernet)

- 1) Применяется для каскадного использования двух устройств M12.
- 2) Включите и запустите первое устройство с помощью адаптера питания.
- 3) Первое устройство переходит в режим ожидания, и индикатор показывает зеленый статус дыхания.
- 4) Включите второе устройство с помощью адаптера питания, а затем подключите его к первому устройству с помощью кабеля Ethernet категории 6.
- 5) После успешного каскадного подключения, устройства переходят в режим ожидания, а индикатор мигает зеленым.



Схема каскадного подключения по кабелю Ethernet

# Информация об устройстве

---

## 2. Каскадное подключение устройств

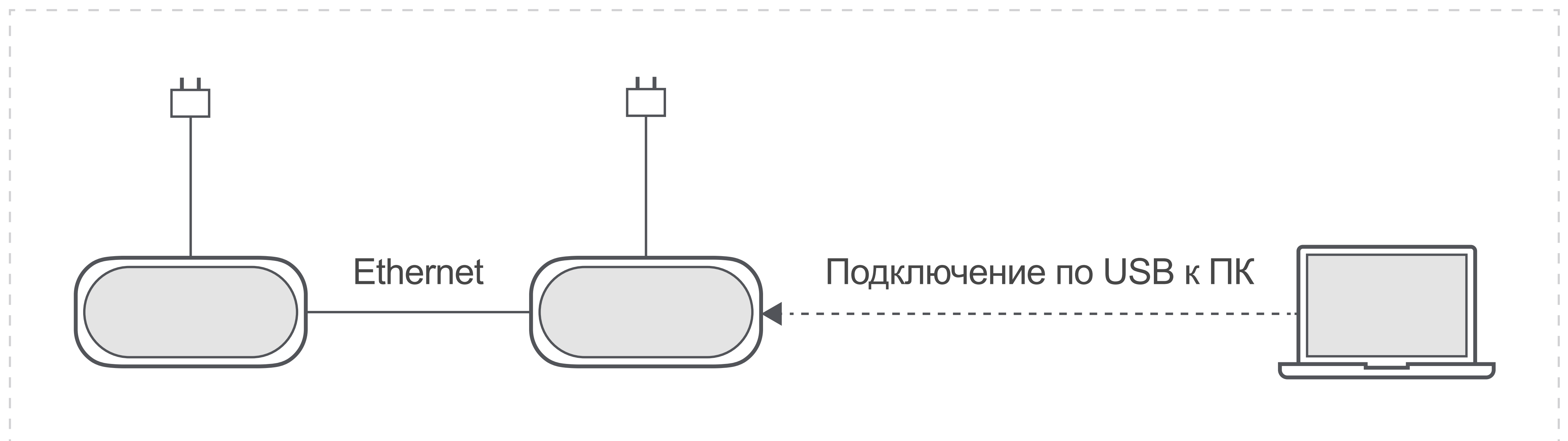
\* Каскадное подключение через POE-коммутатор

- 1) Применяется для каскадного использования от 2 до 5 устройств M12
- 2) Первое устройство подключается к коммутатору POE с помощью кабеля Ethernet категории 6 (входит в комплект поставки), включается и активируется.
- 3) Следующее устройство также подключается к коммутатору POE с помощью кабеля категории 6 (входит в комплект поставки), включается и активируется.
- 4) После успешного подключения, устройства переходят в режим ожидания, а индикатор мигает зеленым светом.
- 5) Повторите шаг 4 для каскадного подключения до 5 устройств.



Схема каскадного подключения через POE-коммутатор

# Информация об устройстве

---

## 2. Каскадное подключение устройств

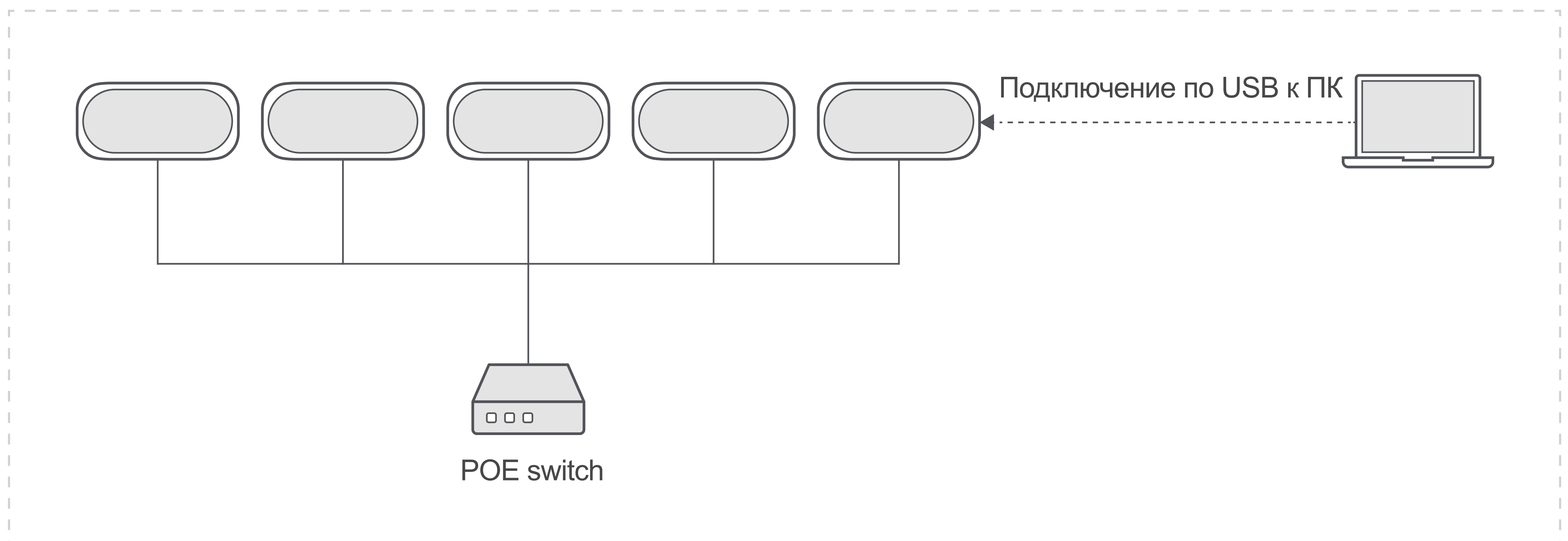
\* Устройства Ведущее/Ведомое

1) Компьютер подключается к любому устройству через USB, подключенное устройство является «ведущим устройством», а другие каскадированные устройства - «ведомыми устройствами».

2) Состояние устройств «ведущего устройства» и «ведомых устройств» синхронизируется, также синхронизируются нажатия кнопок и световые индикаторы.

Примечание: Устройство, которое первым завершает USB-соединение, является ведущим устройством.

# Информация об устройстве

---

Название продукта	Спикерфон CleverMic SP34
Модель	CleverMic SP34
Габариты	250mm*119mm*39mm
Микрофон	12 всенаправленных аналоговых микрофонов
Радиус захвата	5 метров
Динамики	8W* 2
Каскадное подключение	POE Ethernet-кабель
Ограничения	От 2 до 5 устройств
Питание	12V --- 2A
Поддержка POE	Стандарт IEEE 802.3at

Оборудование постоянно совершенствуется, поэтому его характеристики могут изменяться без предварительного уведомления

# Послепродажное обслуживание

---

На этот продукт распространяется гарантия один год со дня отгрузки.

Условия обслуживания по годовой гарантии.

Гарантийное обслуживание (ремонт) в соответствии с настоящей гарантией включают в себя бесплатное устранение недостатков производственного происхождения, возникших (обнаруженных) в процессе эксплуатации товара в течение гарантийного срока.

Гарантийные обязательства не распространяются на :

- детали, узлы и механизмы товара, вышедшие из строя в результате их естественного износа в процессе эксплуатации товара;
- расходные материалы и элементы, обладающие ограниченным сроком использования (детали отделки, элементы питания, лампы, и т.п.);
- на адаптеры ( в том числе блоки питания), кабели, антенны, микрофонные капсулы, ветрозащитные и головные гарнитуры для микрофонов и прочие аксессуары;
- программное обеспечение и иную информацию, находившуюся на электронных и других носителях товара;
- громкоговорители (динамики), капсулы, высокочастотные драйверы, элементы акустических систем и усилителей, вышедшие из строя в результате эксплуатации на максимальных (пиковых) режимах со следами обгорания, перегрева, оплавления, деформации или разрушения;
- периодическое обслуживание или чистку товара, в том числе модификацию (модернизацию) систем товара и программного обеспечения, его ремонт или замену частей в связи с их моральным или физическим износом.

Гарантия на аксессуары Подарки и аксессуары не имеют права на послепродажное обслуживание.

# Гарантийный талон

---

Производитель	
Код S/N устройства	
Адрес получения	
Причина возврата / ремонта	
Имя пользователя	
Контактная информация	